



Instructions de montage d'un module Long 3 mètres avec 3 banches intérieures double peau

Pouvant être accouplé pour des longueurs de 6m, 12m, 18m...

Assemblage des Bases

Les semelles sont démontables en 2 parties ce qui permet de les utiliser séparément en fonction des besoins (largeur et nombre de poutres à réaliser). L'assemblage se fait avec une barre d'accouplement et 4 broches Ø20

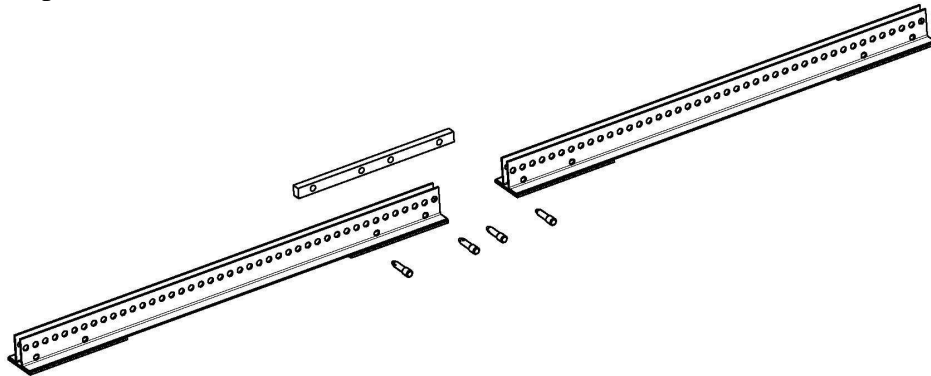

L'assemblage des éléments se fait au moyen de broches Ø20 et goupilles bêta Ø4

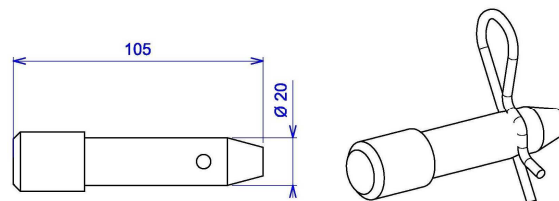

Les bases son composées de :

- 1 semelle
- 2 consoles d'about
- 2 butées à vis
- 2 Fixations de banche
- 10 Broches et goupilles

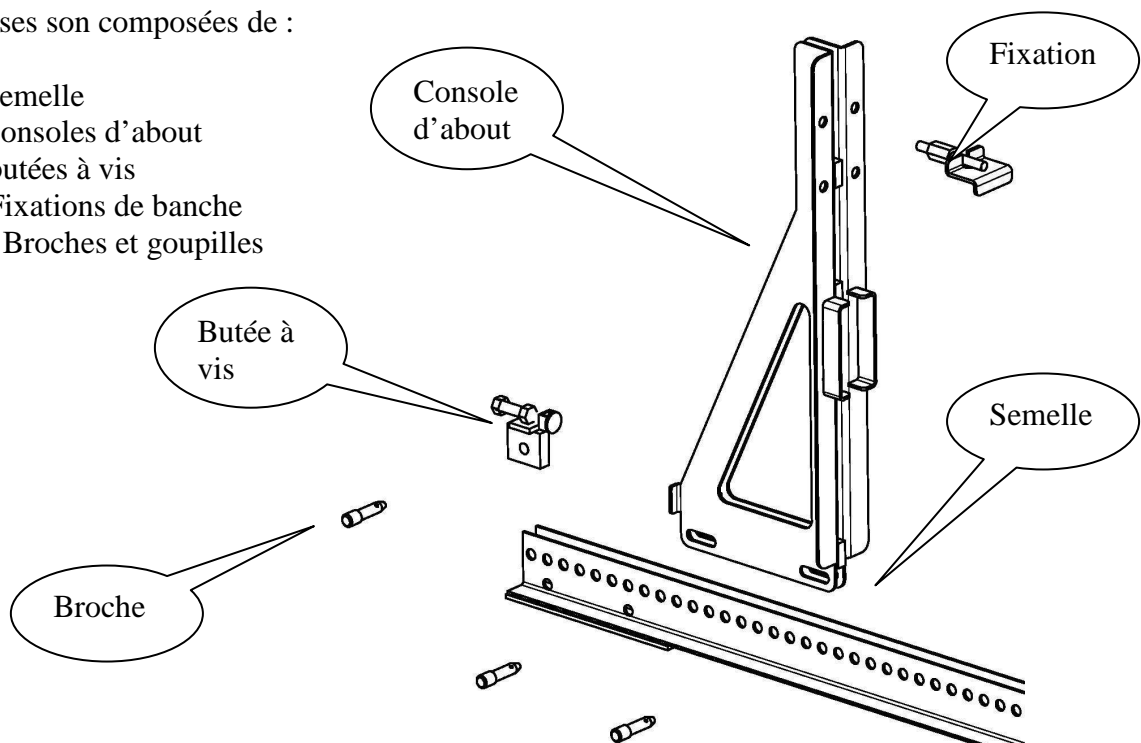

Mise en place de 3 bases complètes par longueur de 3m. Ecartement entre chaque base 0.99m

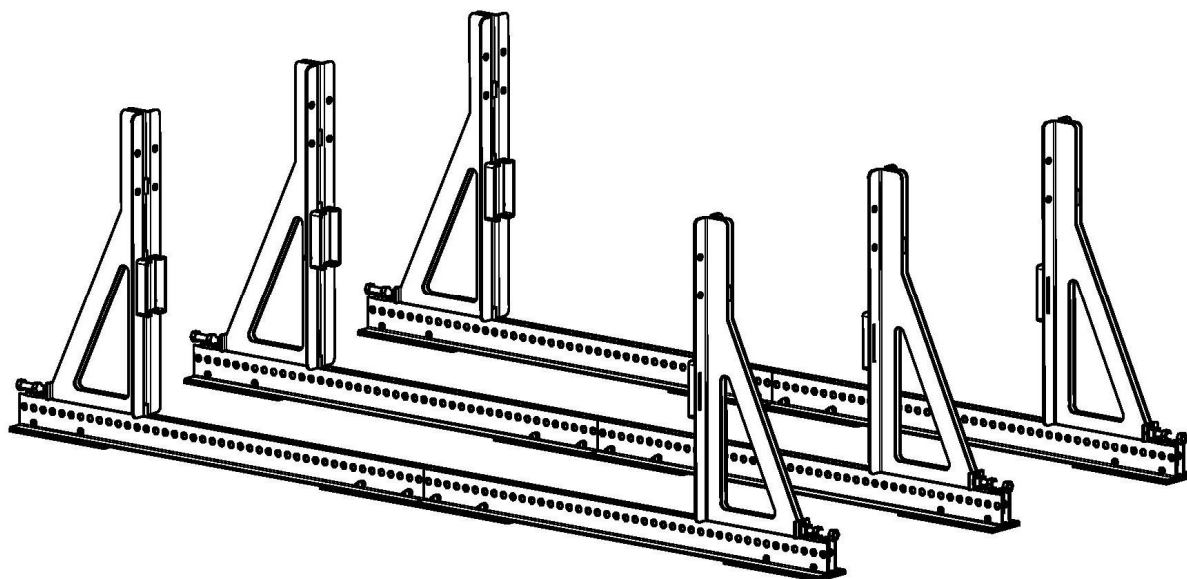

Montage des différentes joues

Les banches TI 300/88 servent de joues extérieures et se positionnent contre les consoles des bases.

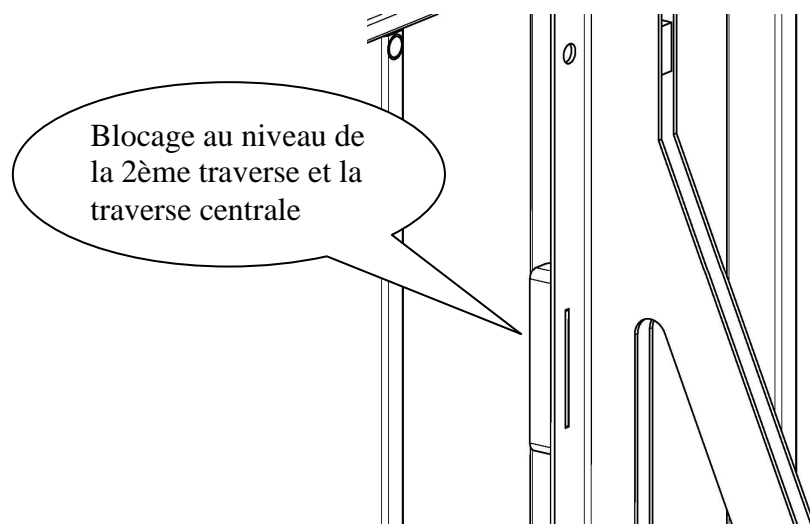
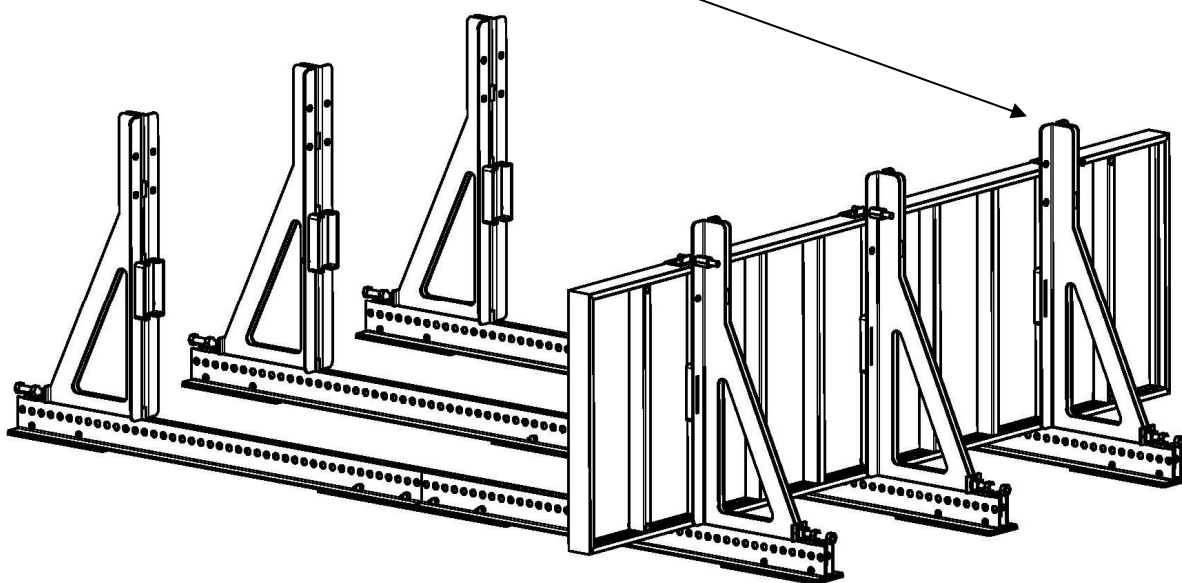

Les banches sont bloquées contre chaque console avec une Fixation
ref : MMPFIXELE.

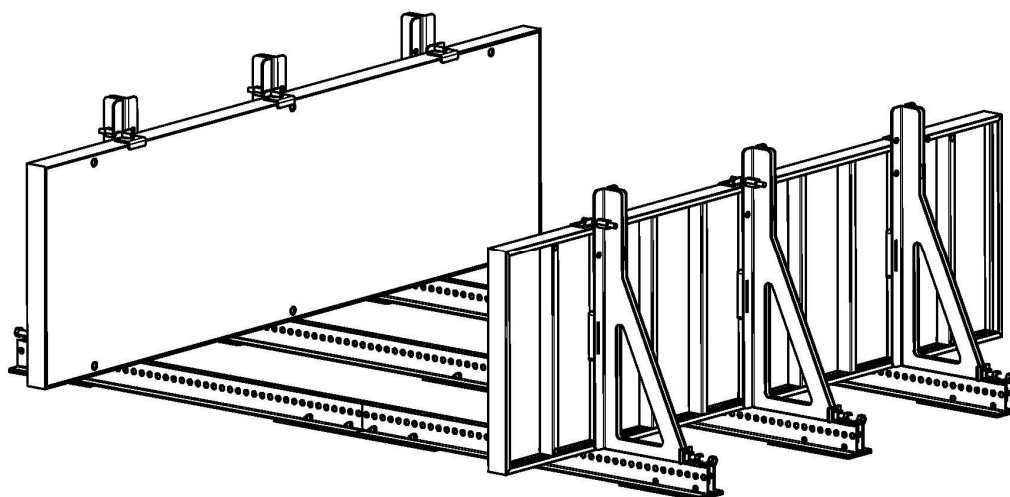
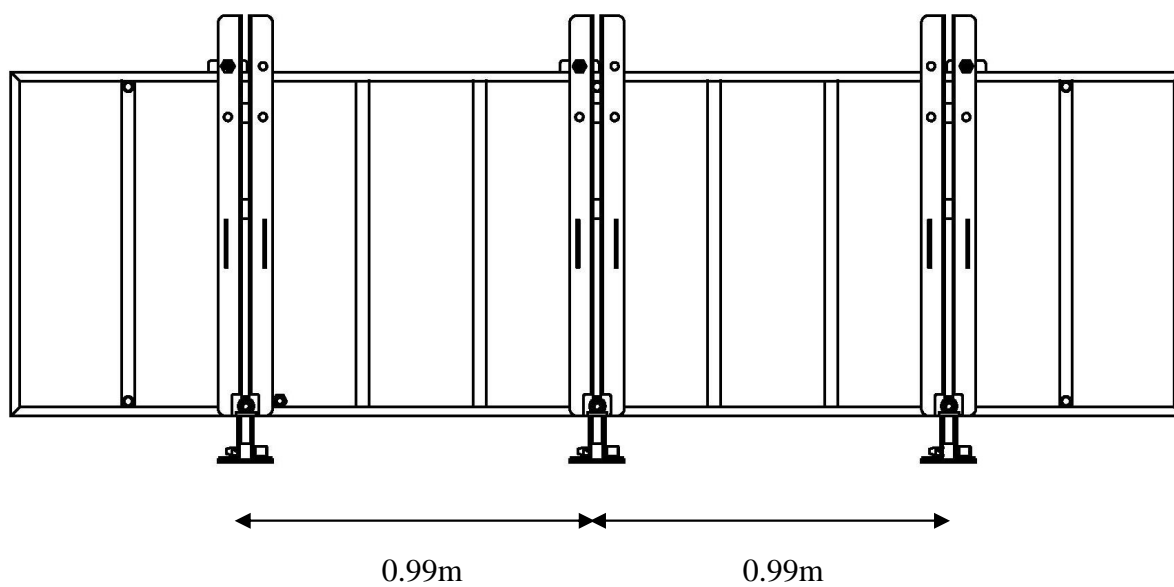
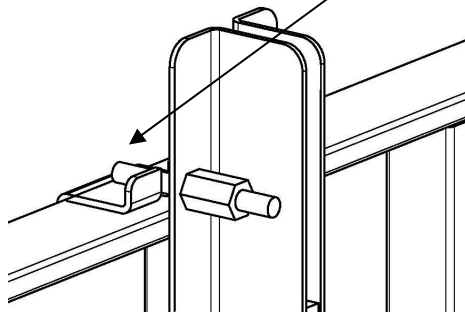

Mise en place des banches intérieures posées sur les bases,

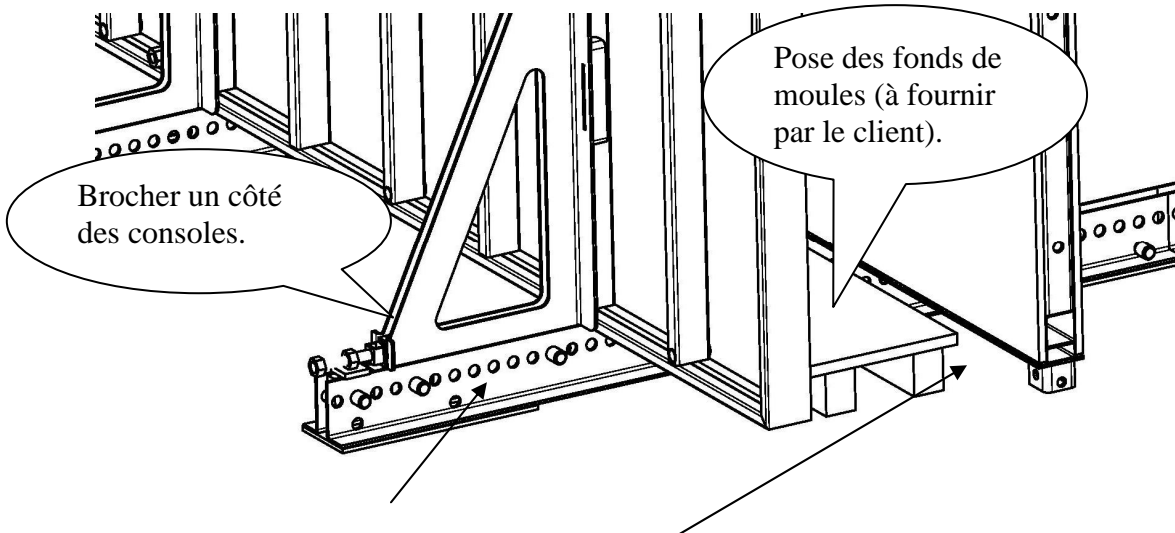
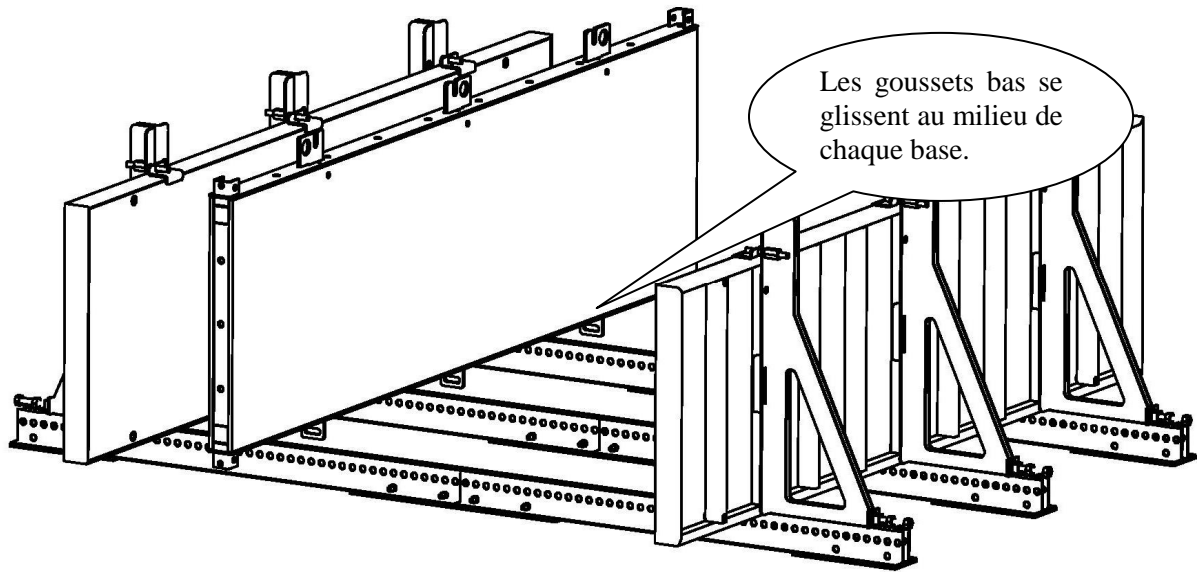

Glisser les banches intérieures contre les fonds de moule.
Brocher les banches intérieures sur les bases.

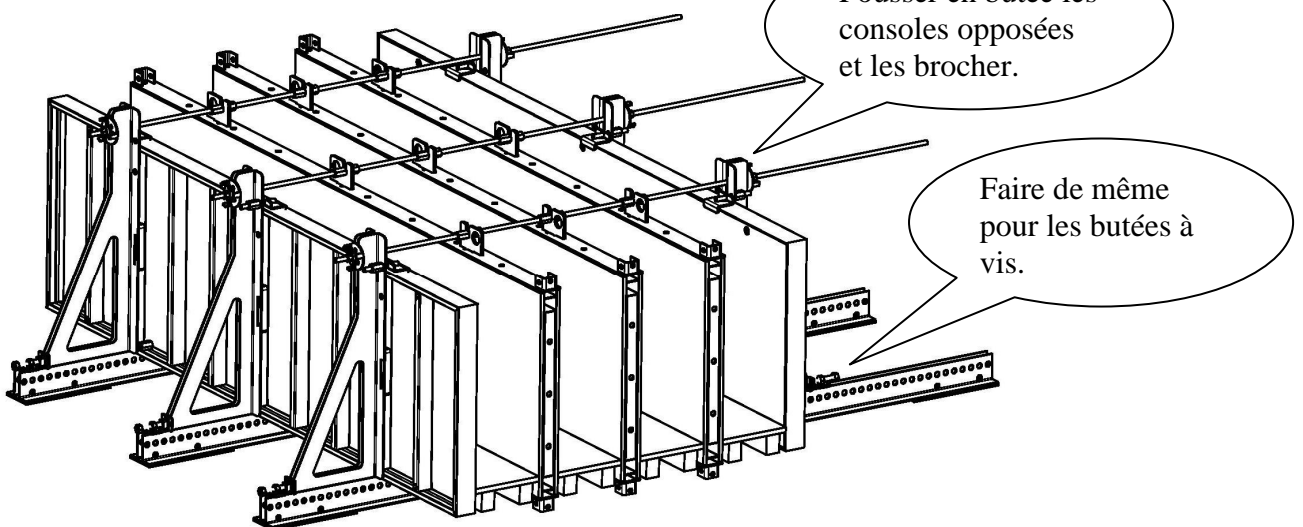

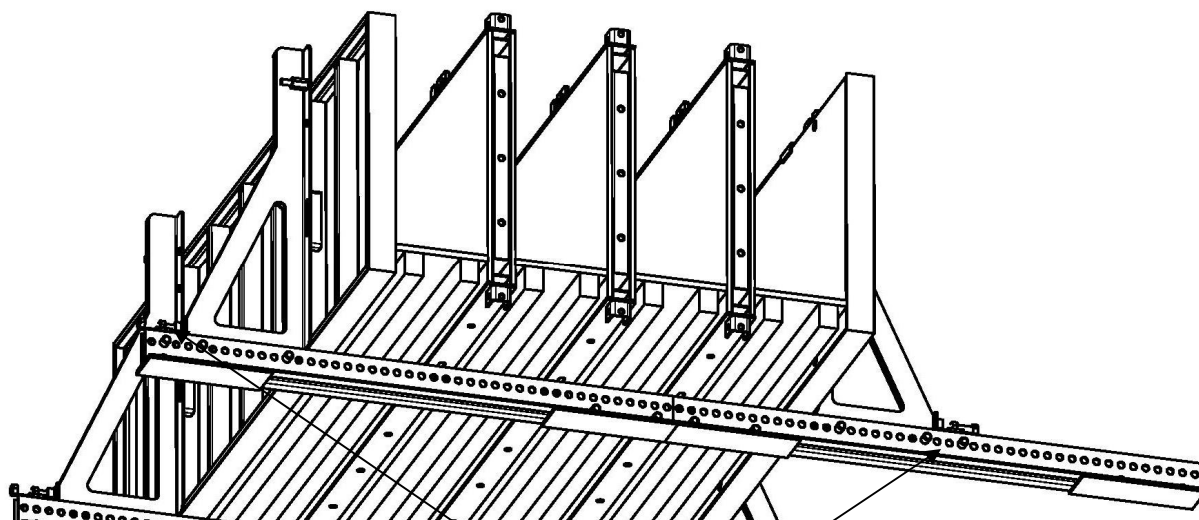

Il reste à effectuer le serrage bas avec les butées à vis.

Le serrage haut est effectué avec les tiges et écrous à ailettes en extérieur.

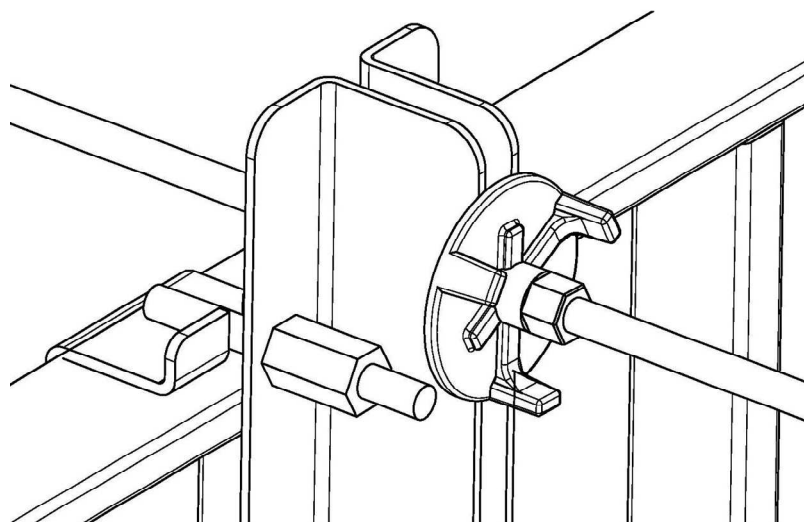

Puis au niveau de chaque banche intérieure, le réglage de l'aplomb se fait par un système d'écrou contre écrou passant au travers des goussets haut.

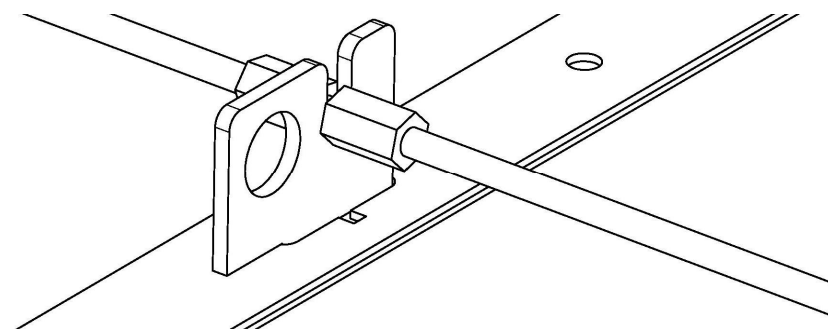

Lors du démoulage il suffit de desserrer les écrous et de retirer les tiges par le haut (cette manipulation est facilitée par des goussets ouverts soudés sur le dessus des banches intérieures) et dévisser les butées à vis d'un seul coté pour libérer les joues

En sachant que l'ouverture totale maxi entre banches extérieures est d'environ 2.25m, il est possible, suivant le nombre de poutres et leurs sections, d'enlever ou d'ajouter des banches intérieures double peau.

Assemblage des modules supplémentaires

Les banches intérieures s'assemblent par les barres d'alignement Logées dans les tubes carrés de 60.

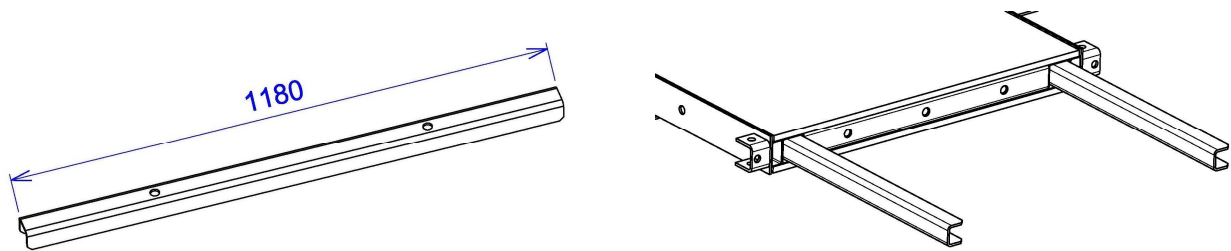

Ensuite brocher l'ensemble suivant. Pour plus de facilité, cette opération doit être réalisée banches à plat, et ensuite chaque ensemble de banches sera relevé avec les moyens de levage et positionné pour le brochage au niveau de chaque base (banches en butée contre le fond de moule)

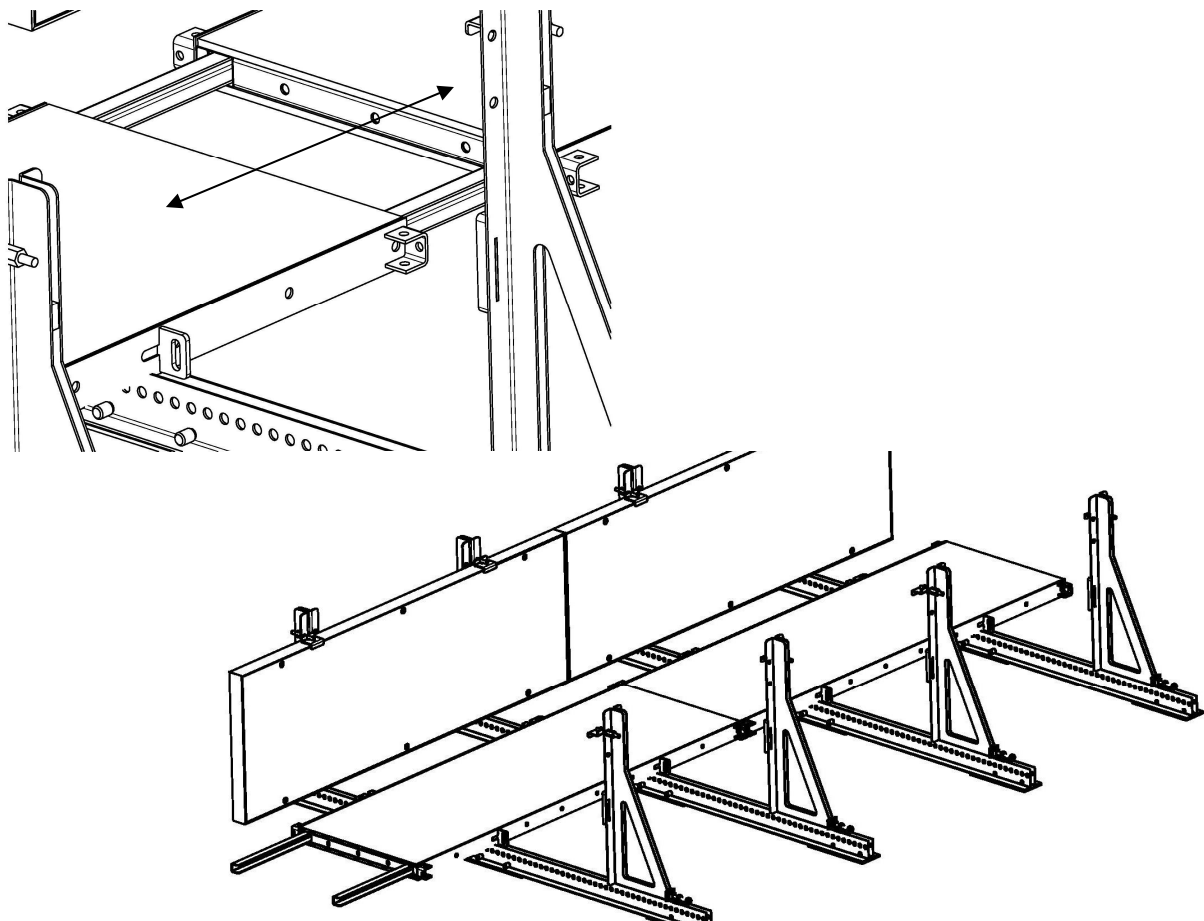

La liaison est assurée en haut et en bas des banches intérieures avec des vis et écrous M16 au travers des U de jonction

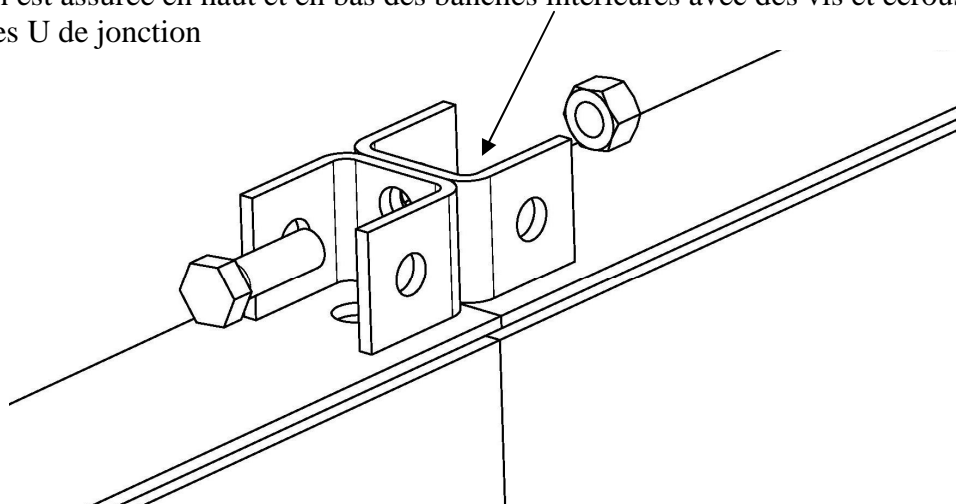

La liaison entre les banches extérieure est réalisée au moyen de serrures standard

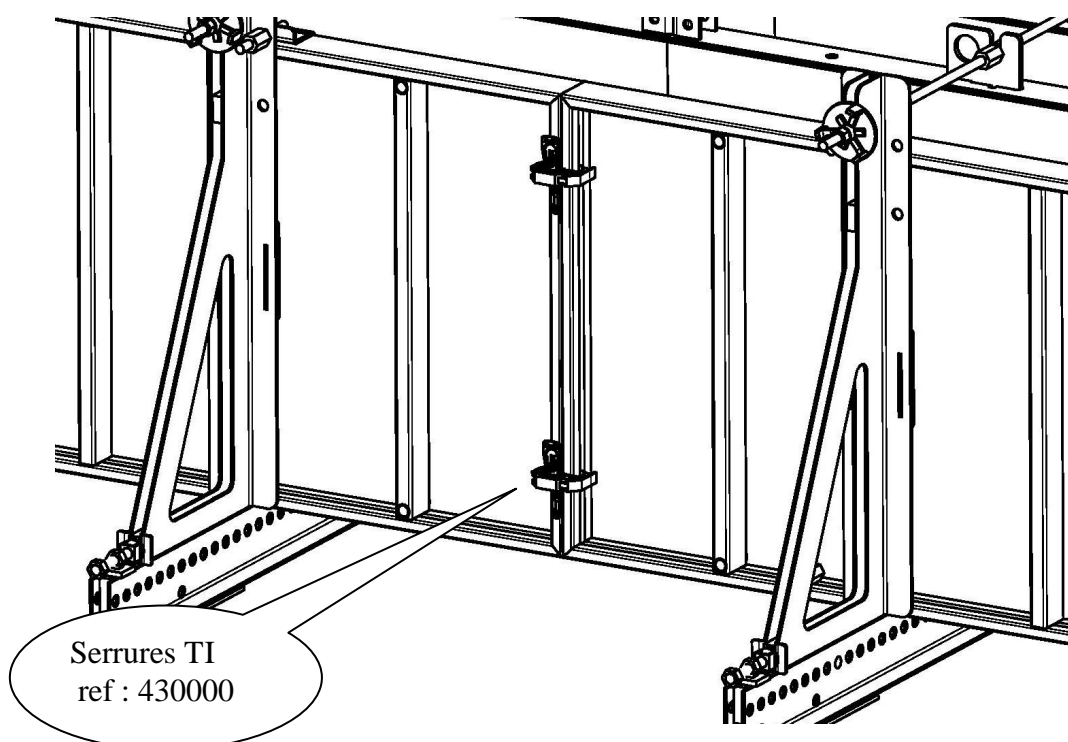

Maintient de coffrage d'about

Pour la mise en position d'un coffrage d'about, sur les banches intérieures des écrous sont soudés à 3 hauteurs pour la reprise de fixation de rails d'alignement de 305.

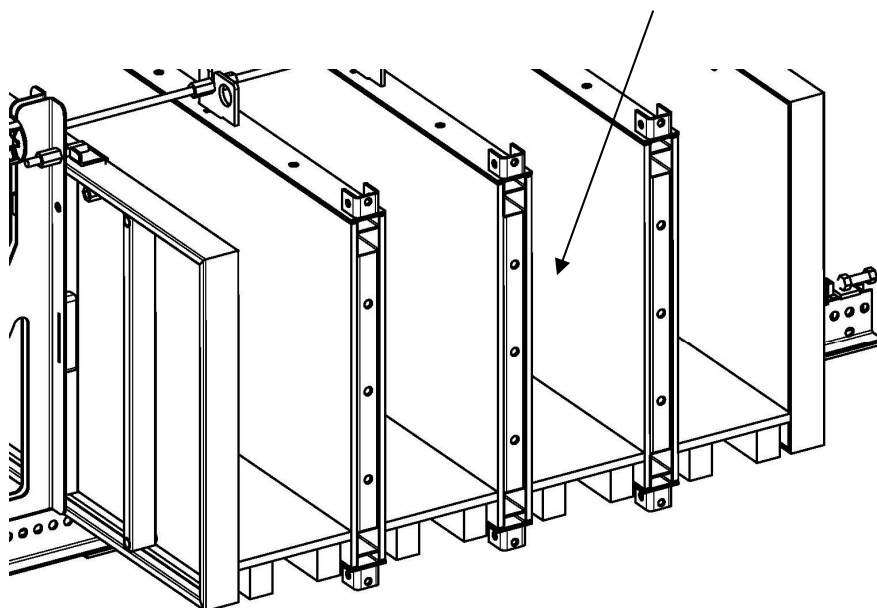

Pour la fixation de rails d'alignement de 305, sur les banches extérieures, des crampons a trapon avec écrous de 11cm permettent la fixation du rail au profil cadre

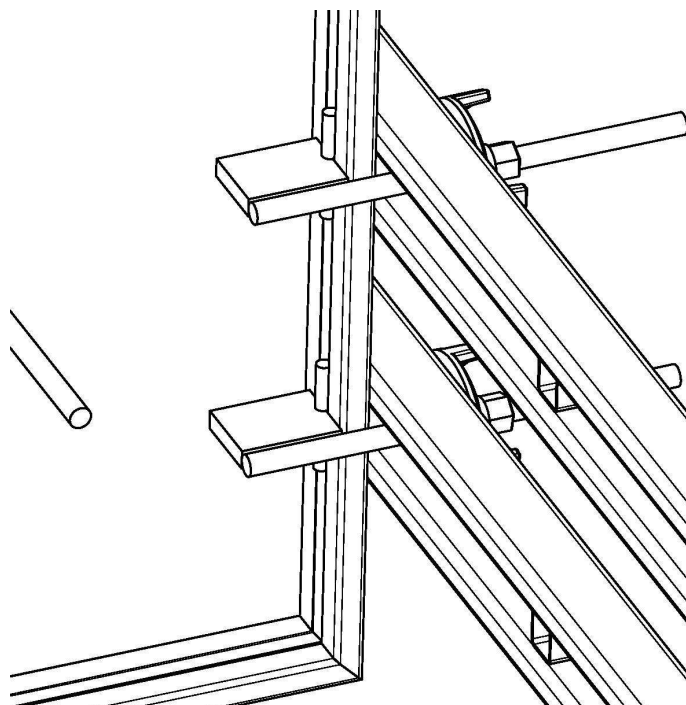

Exemple de positionnement des rails

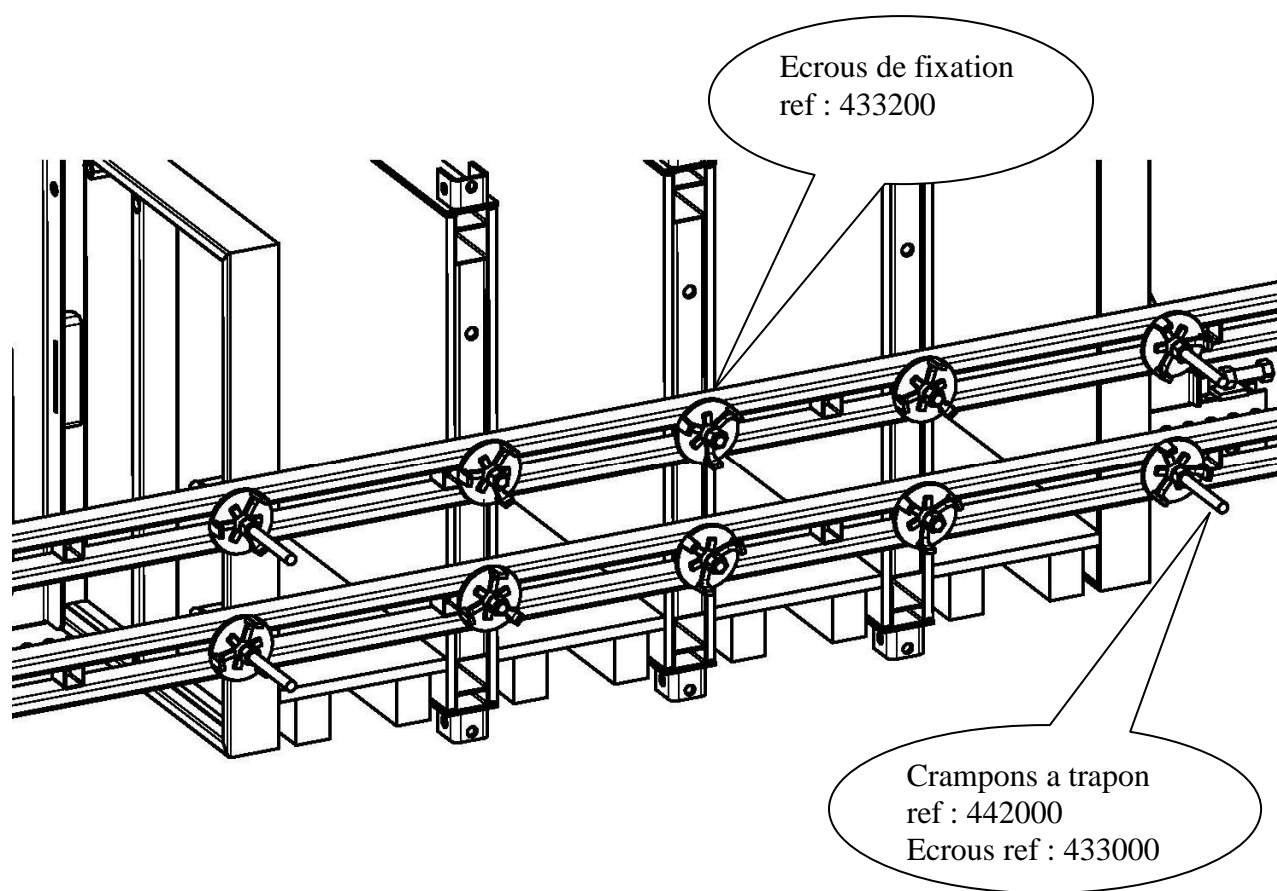

Le B.E. DEKO.